

ВАЖЛИВІ ПРАВИЛА БЕЗПЕКИ

Будь ласка, уважно прочитайте, зрозумійте та дотримуйтесь усіх інструкцій перед установкою та використанням цього виробу. Збережіть для майбутнього використання.

БАСЕЙН З МЕТАЛЕВИМ КАРКАСОМ 8' - 24' (244см - 732см) моделі



Тільки для ілюстративних цілей.

Не забудьте спробувати ці інші чудові продукти Intex: басейни, аксесуари для басейнів, надувні басейни та іграшки для дому, повітряні ліжка та човни, доступні у кращих роздрібних продавців або відвідайте наш веб-сайт, зазначений нижче.

З метою постійного вдосконалення продукції Intex залишає за собою право змінювати специфікації та зовнішній вигляд, що може призвести до оновлення інструкції без попередження.

©2023 Intex Marketing Ltd. - Intex Development Co. Ltd. - Intex Recreation Corp. Всі права захищені/Tous droits réservés/Todos los derechos reservados/Alle Rechte vorbehalten.
Виготовлено в Китаї/Imprimé en Chine/Impreso en China/Gedruckt in China.

®™ Торгові марки, що використовуються в деяких країнах світу за ліцензією від/®™ Marques utilisées dans certains pays sous licence de/ Marcas registradas utilizadas en algunos países del mundo bajo licencia de/Warenzeichen verwendet in einigen Ländern der Welt in Lizenz von/Intex Marketing Ltd. до/à/a/an Intex Development Co. Ltd., Гонконг & Intex Recreation Corp., P.O. Box 1440, Long Beach, CA 90801 • Розповсюджується в Європейському Союзі компанією/Distribué dans l'Union Européenne par/Distribuido en la unión Europea por/ Vertrieb in der Europäischen Union durch/Intex Trading B.V., Ettenseweg 46, 4706 PB Roosendaal – Нідерланди • Розповсюджується у Великобританії компанією Unitex Service (UK) Limited, 21 Holborn Viaduct, London EC1A 2DY, UK.
www.intexcorp.com

ЗМІСТ

Попередження / Важливі правила безпеки.....	3-4
Посилання на деталі.....	5-6
Інструкції з встановлення.....	7-9
Обслуговування басейну та хімікати.....	10
Вирішення проблем.....	10
Обслуговування басейну та злив.....	11
Підготовка до зими.....	12
Загальна безпека на воді.....	12
Обмежена гарантія.....	13

Особливе вступне зауваження:

Дякуємо за придбання басейну Intex. Будь ласка, прочитайте цей посібник перед установкою басейну. Ця інформація допоможе продовжити термін служби басейну та зробити його безпечнішим для насолоди вашої родини. Для встановлення басейну рекомендується команда з 2-3 осіб. Додаткові люди прискорять установку.

Для складання не потрібні інструменти.

ВАЖЛИВІ ПРАВИЛА БЕЗПЕКИ

Уважно прочитайте, зрозумійте та дотримуйтесь усіх інструкцій перед установкою та використанням цього виробу.

▲ УВАГА

- Постійний і компетентний нагляд дорослих за дітьми та людьми з інвалідністю є обов'язковим у будь-який час.
- Закрийте всі двері, вікна та захисні бар'єри, щоб запобігти несанкціонованому, ненавмисному або без нагляду доступу до басейну.
- Встановіть захисний бар'єр, який унеможливить доступ до басейну для маленьких дітей та домашніх тварин.
- Басейн та аксесуари до басейну повинні збиратися та розбиратися лише дорослими.
- Ніколи не пірнайте, не стрибайте та не ковзайте в наземний басейн або будь-яку мілководну водойму.
- Не встановлюйте басейн на нерівній, нерівній, нещільній поверхні або не переповнюйте його, оскільки це може призвести до обвалення басейну та можливості того, що людина, яка відпочиває в басейні, може бути винесена/викинута.
- Не спирайтеся, не переступайте та не чиніть тиску на надувний кільце або верхній край, оскільки це може призвести до травми або затоплення. Не дозволяйте нікому сидіти, лазити або переступати через бортики басейну.
- Приберіть усі іграшки та плавучі пристрої з басейну, у басейн та навколо нього, коли він не використовується. Предмети в басейні приваблюють маленьких дітей.
- Тримайте іграшки, стільці, столи або будь-які предмети, на які дитина може залізти, принаймні на чотири фути (1,22 метра) від басейну.
- Тримайте рятувальне обладнання біля басейну та чітко розмістіть номери екстреної допомоги на телефоні, найближчому до басейну. Приклади рятувального обладнання: рятувальний круг, затверджений береговою охороною, з прикріпленим мотузком, міцний жорсткий стовп не менше дванадцяти футів (12') [3,66 м] завдовжки.
- Ніколи не плавайте наодинці і не дозволяйте іншим плавати наодинці.
- Тримайте свій басейн чистим і прозорим. Дно басейну має бути видно в будь-який час з зовнішнього бар'єру басейну.
- Якщо ви плаваєте вночі, використовуйте належним чином встановлене штучне освітлення, щоб освітлити всі попереджувальні знаки, драбини, дно басейну та пішохідні доріжки.
- Тримайтеся подалі від басейну, коли вживаєте алкоголь або наркотики/лікарські засоби.
- Тримайте дітей подалі від чохла для басейну, щоб уникнути заплутування, утоплення або інших серйозних травм.
- Накриття для басейну повинні бути повністю зняті перед використанням басейну. Дітей та дорослих не видно під накриванням для басейну.
- Не накривайте басейн, поки ви або хтось інший перебуває в басейні.
- Тримайте басейн та територію навколо нього в чистоті та без перешкод, щоб уникнути ковзання та падіння, а також предметів, які можуть спричинити травми.
- Захистіть усіх, хто перебуває в басейні, від захворювань, що передаються через воду для відпочинку, підтримуючи воду в басейні дезінфікованою. Не ковтайте воду з басейну. Дотримуйтесь правил гігієни.
- Усі басейни схильні до зносу та погіршення. Деякі типи надмірного або прискореного погіршення можуть призвести до відмови в роботі, і в кінцевому підсумку спричинити втрату великої кількості води з вашого басейну. Тому дуже важливо регулярно належним чином обслуговувати ваш басейн.
- Цей басейн призначений лише для використання на відкритому повітрі.
- Повністю спустіть басейн, коли він не використовується протягом тривалого часу, і безпечно зберігайте порожній басейн таким чином, щоб він не збирав воду від дощу або будь-якого іншого джерела, і щоб його не здув сильний вітер. Дивіться інструкції зі зберігання.
- Під час використання басейну вам потрібно буде експлуатувати фільтрувальний насос, щоб забезпечити принаймні один повний об'єм води на день. Зверніться до інструкції з експлуатації насоса, щоб розрахувати необхідну кількість годин роботи.

ОГОРОДЖЕННЯ ТА ЧОХЛИ ДЛЯ БАСЕЙНУ НЕ Є ЗАМІНОЮ ПОСТІЙНОГО ТА КОМПЕТЕНТНОГО НАГЛЯДУ ДОРΟΣЛИХ. БАСЕЙН НЕ КОМПЛЕКТУЄТЬСЯ РЯТУВАЛЬНИКОМ. ТОМУ ДОРΟΣЛІ ЗОБОВ'ЯЗАНІ ДІЯТИ ЯК РЯТУВАЛЬНИКИ АБО НАГЛЯДАЧІ ЗА ВОДОЮ ТА ЗАХИЩАТИ ЖИТТЯ ВСІХ КОРИСТУВАЧІВ БАСЕЙНУ, ОСОБЛИВО ДІТЕЙ, У БАСЕЙНІ ТА ПОРУЧ З НИМ.

НЕДОТРИМАННЯ ЦИХ ПОПЕРЕДЖЕНЬ МОЖЕ ПРИЗВЕСТИ ДО ПОШКОДЖЕННЯ МАЙНА, ВАЖКИХ ТРАВМ АБО СМЕРТІ.

Рекомендація:

Власники басейнів можуть бути зобов'язані дотримуватися місцевих або державних законів, що стосуються дитячих огорож, запобіжних бар'єрів, освітлення та інших вимог безпеки. Клієнти повинні звернутися до місцевого органу з питань виконання будівельних норм для отримання додаткової інформації.

ВАЖЛИВІ ПРАВИЛА БЕЗПЕКИ

Будь ласка, уважно прочитайте, зрозумійте та дотримуйтесь усіх інструкцій перед установкою та використанням цього виробу. Ці попередження, інструкції та правила безпеки стосуються деяких поширених ризиків водних розваг, але вони не можуть охопити всі ризики та небезпеки в усіх випадках. Завжди дотримуйтесь обережності, здорового глузду та гарного судження, насолоджуючись будь-якою водними розвагами. Збережіть для подальшого використання. Упаковку слід уважно прочитати та зберегти для подальшого використання. Дивіться на продукт для отримання додаткових попереджень.

Загальні

- Регулярно перевіряйте штифти, болти та/або гвинти на наявність іржі; тріщин або будь-яких гострих країв, особливо доступних поверхонь, щоб уникнути травм.

Безпека неплавців

- Постійний, активний та пильний нагляд за слабкими плавцями та неплавцями з боку компетентного дорослого є обов'язковим у будь-який час (пам'ятаючи, що діти до п'яти років мають найвищий ризик утоплення).
- Призначте компетентного дорослого для нагляду за басейном кожного разу, коли він використовується.
- Слабкі плавці або неплавці повинні носити засоби індивідуального захисту під час використання басейну.
- Коли басейн не використовується або знаходиться без нагляду, приберіть усі іграшки з басейну та його околиць, щоб уникнути залучення дітей до басейну.

Засоби безпеки

- Рекомендується встановити бар'єр (і зафіксувати всі двері та вікна, де це можливо) для запобігання несанкціонованого доступу до басейну.
- Бар'єри, чохла для басейнів, сигналізація басейнів або подібні пристрої безпеки є корисними засобами, але вони не замінюють постійного та компетентного нагляду дорослих.

Обладнання безпеки

- Рекомендується тримати рятувальне обладнання (наприклад, рятувальний круг) біля басейну.
- Тримайте робочий телефон та список номерів екстреної допомоги біля басейну.

Безпечне використання басейну

- Заохочуйте всіх користувачів, особливо дітей, навчитися плавати.
- Вивчіть основні навички життєзабезпечення (серцево-легенева реанімація - СЛР) та регулярно оновлюйте ці знання. Це може врятувати життя в разі надзвичайної ситуації.
- Інструкуйте всіх користувачів басейну, включаючи дітей, що робити в разі надзвичайної ситуації.
- Ніколи не пірнайте в будь-яку мілководну водойму. Це може призвести до серйозних травм або смерті.
- Не використовуйте басейн, якщо ви вживаєте алкоголь або ліки, які можуть погіршити вашу здатність безпечно користуватися басейном.
- Якщо використовуються чохла для басейну, повністю видаліть їх з поверхні води перед тим, як зайти в басейн.
- Захистіть людей у басейні від захворювань, пов'язаних з водою, підтримуючи обробку води в басейні та дотримуючись правил гігієни. Зверніться до інструкцій з обробки води в посібнику користувача.
- Зберігайте хімікати (наприклад, для обробки води, очищення або дезінфекції) поза досяжністю дітей.
- Знімні драбини слід встановлювати на горизонтальній поверхні.
- Дотримуйтесь попереджувальних знаків та знаків безпеки на стіні басейну.

ПОЗНАЧЕННЯ ДЕТАЛЕЙ

Перед складанням виробу, будь ласка, приділіть кілька хвилин, щоб перевірити вміст і ознайомитися з усіма деталями.

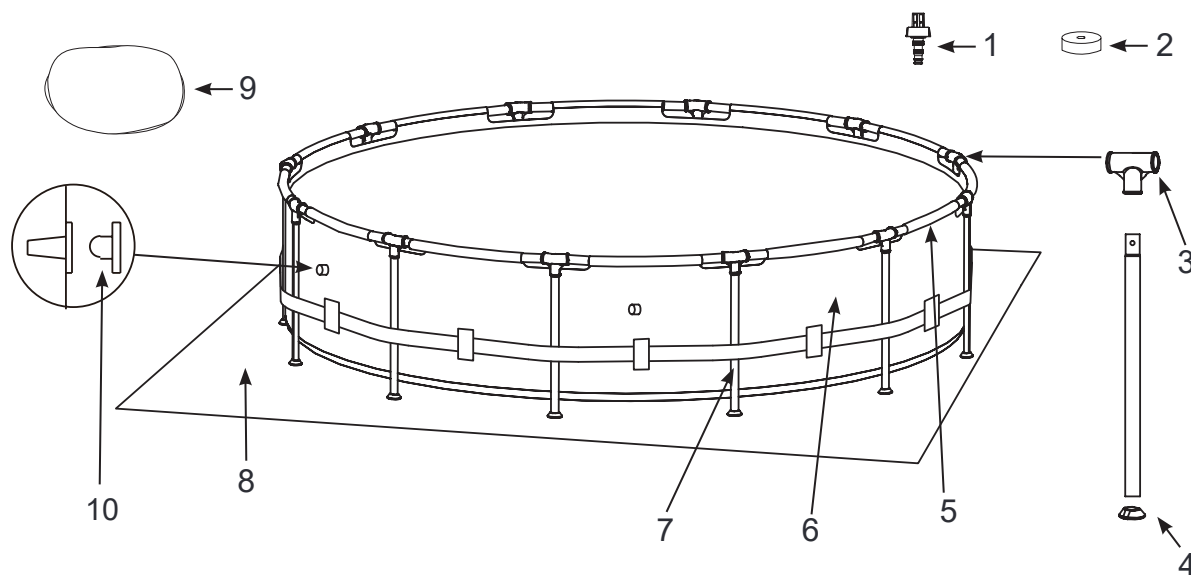

ПРИМІТКА: Ілюстрації лише для демонстрації. Фактичний продукт може відрізнятися. Не в масштабі.

16' (488см) і нижче

(Кількість деталей буде відрізнятися залежно від розміру басейну)

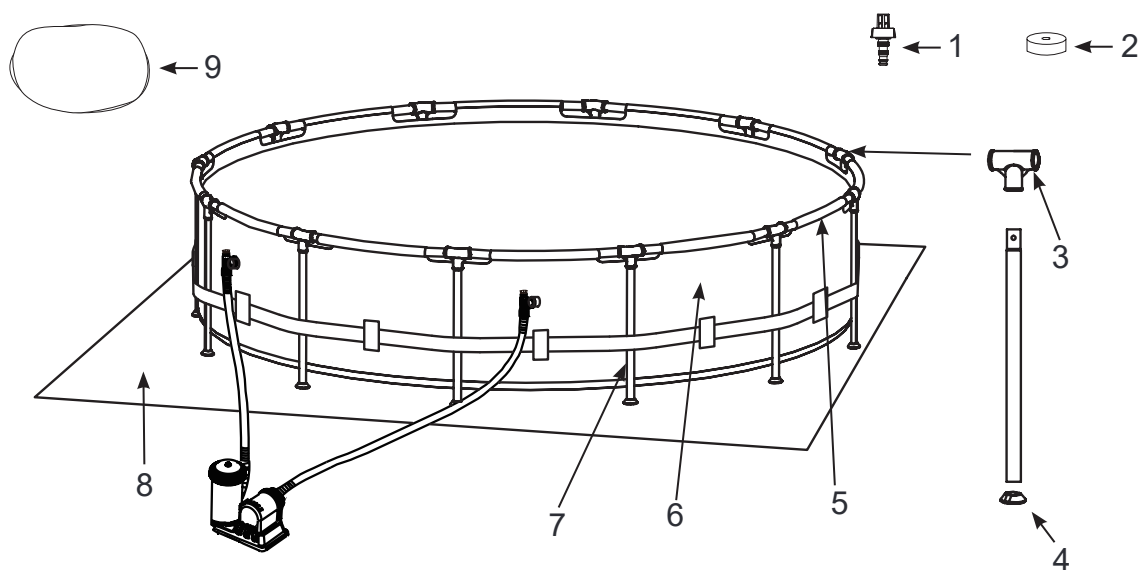

ПРИМІТКА: Ілюстрації лише для демонстрації. Фактичний продукт може відрізнятися. Не в масштабі.

18' (549см) і вище

(Кількість деталей буде відрізнятися залежно від розміру басейну)

НОМЕР позиції	ОПИС	РОЗМІР БАСЕЙНУ ТА КІЛЬКІСТЬ								
		8' (244см)	10' (305см)	12' (366см)	13' (396см)	14' (427см)	15' (457см)	16' (488см)	18' (549см)	24' (732см)
1	З'ЄДНУВАЧ ДЛЯ ЗЛИВУ	1	1	1	1	1	1	1	1	1
2	КРИШКА ЗЛИВНОГО КЛАПАНА	1	1	1	1	1	1	1	2	2
3	Т-ПОДВІЙНИК	8	10	12	13	14	15	16	18	24
4	КРИШКА НІЖКИ	8	10	12	13	14	15	16	18	24
5	ГОРИЗОНТАЛЬНА БАЛКА	8	10	12	13	14	15	16	18	24
6	ПЛІВКА БАСЕЙНУ (ВКЛЮЧЕНА КРИШКА ЗЛИВНОГО КЛАПАНА)	1	1	1	1	1	1	1	1	1
7	ВЕРТИКАЛЬНА НОГА	8	10	12	13	14	15	16	18	24
8	ПІДКЛАДКА ДЛЯ БАСЕЙНУ	-	-	-	-	-	1	1	1	1
9	НАКРИВКА ДЛЯ БАСЕЙНУ	-	-	-	1	1	1	1	1	1
10	ЗАТКАЧКА ДІРКИ ФІЛЬТРА (З 1 ЗАПАСНОЮ)	3	3	3	3	3	3	3	-	-

НОМЕР позиції	ОПИС	8' X 20" (244см X 51см)	8' X 30" (244см X 76см)	10' X 30" (305см X 76см)	10' X 30" (305см X 76см) Друк	12' X 30" (366см X 76см)	12' X 33" (366см X 84см)	12' X 36" (366см X 91см)	12' X 39" (366см X 99см)	12' X 48" (366см X 122см)	13' X 39" (396см X 99см)
		НОМЕР ЗАПЧАСТИНИ									
1	З'ЄДНУВАЧ ДЛЯ ЗЛИВУ	10201	10201	10201	10201	10201	10201	10201	10201	10201	10201
2	КРИШКА ЗЛИВНОГО КЛАПАНА	10649	10649	10649	10649	10649	10649	10649	10649	10649	10649
3	Т-ПОДВІЙНИК	13010	13240	12798	12798	12798	12798	12798	12798	12798	12799
4	КРИШКА НІЖКИ	11574D	11574D	10309	10309	10309	10309	10309	10309	10309	12138
5	ГОРИЗОНТАЛЬНА БАЛКА	13011	13234	12807	12807	12807	12807	12807	12807	12807	12808
6	ПЛІВКА БАСЕЙНУ (ВКЛЮЧЕНО КРИШКУ ЗЛИВНОГО КЛАПАНА)	<СИНІЙ> 13001	13233	0095	13022	10096	12883	12884	12885	12886	12887
7	ВЕРТИКАЛЬНА НОГА	13012	13235	12810	12810	12810	12811	12812	12813	12814	12815
8	ПІДКЛАДКА ДЛЯ БАСЕЙНУ	-	-	-	-	-	-	-	-	-	-
9	НАКРИВКА ДЛЯ БАСЕЙНУ	-	-	-	-	-	-	-	-	-	11142
10	ПРОБКА ДЛЯ ДІРКИ ФІЛЬТРА (З 1 ЗАПАСНОЮ)	10127	10127	10127	10127	10127	10127	10127	10127	10127	10127

НОМЕР позиції	ОПИС	14' X 42" (427см X 107см)	14' X 48" (427см X 122см)	15' X 33" (457см X 84см)	15' X 36" (457см X 91см)	15' X 42" (457см X 107см)	15' X 48" (457см X 122см)	16' X 42" (488см X 107см)	16' X 48" (488см X 122см)	18' X 48" (549см X 122см)	24' X 52" (732см X 132см)
		НОМЕР ЗАПЧАСТИНИ									
1	З'ЄДНУВАЧ ДЛЯ ЗЛИВУ	10201	10201	10201	10201	10201	10201	10201	10201	10201	10201
2	КРИШКА ЗЛИВНОГО КЛАПАНА	10649	11044	10649	10649	11044	11044	11044	11044	11044	11044
3	Т-ПОДВІЙНИК	12799	12799	12799	12799	12799	12799	12799	12799	12800	12800
4	КРИШКА НІЖКИ	12138	12138	12138	12138	12138	12138	12138	12138	12139	12139
5	ГОРИЗОНТАЛЬНА БАЛКА	12808	12808	12808	12808	12808	12808	12808	12808	12809	12809
6	ПЛІВКА БАСЕЙНУ (КРИШКА ЗЛИВНОГО КЛАПАНА ВХОДИТЬ В КОМПЛЕКТ) «СИНІЙ» АБО 12888	12889	10097	12890	12891	10098	12892	12893	10099	12894	
	ПЛІВКА БАСЕЙНУ (КРИШКА ЗЛИВНОГО КЛАПАНА ВХОДИТЬ В КОМПЛЕКТ) «СІРИЙ»	-	-	-	-	-	-	-	-	-	11043
7	ВЕРТИКАЛЬНА НІЖКА	12816	12818	12817	12337	12816	12818	12816	12818	12819	12820
8	ТКАНИНА ДЛЯ ДНА	-	-	18932	18932	18932	18932	18927	18927	18933	18935
9	НАКРИВКА ДЛЯ БАСЕЙНУ	11054	11054	18901	18901	18901	18901	10754	10754	18937	18929
10	ПРОБКА ДЛЯ ДІРКИ ФІЛЬТРА (З 1 ЗАПАСНОЮ)	10127	10127	10127	10127	10127	10127	10127	10127	10127	-

МОНТАЖ БАСЕЙНУ

ВАЖЛИВА ІНФОРМАЦІЯ ПРО ВИБІР МІСЦЯ ТА ПІДГОТОВКУ ГРУНТУ

⚠ УВАГА

- Місцезнаходження басейну має дозволяти вам закріпити всі двері, вікна та захисні бар'єри, щоб запобігти несанкціонованому, ненавмисному або без нагляду входженню в басейн.
- Встановіть захисний бар'єр, який унеможливить доступ до басейну для маленьких дітей та домашніх тварин.
- Недотримання вимог щодо встановлення басейну на рівній, твердій, утрамбованій поверхні та збирання та наповнення водою відповідно до наведених нижче інструкцій може призвести до обвалення басейну або можливості того, що людина, яка відпочиває в басейні, може бути винесена/викинута, що призведе до серйозних травм або пошкодження майна.
- Ризик ураження електричним струмом: підключайте фільтр-насос тільки до заземленої розетки, захищеної пристроєм захисного відключення (ПЗВ) або пристроєм захисту від залишкового струму (ПЗЗ). Щоб зменшити ризик ураження електричним струмом, не використовуйте подовжувачі, таймери, адаптери або перехідники для підключення насоса до електромережі. Завжди забезпечуйте належним чином розташовану розетку.
Розташуйте шнур там, де його не пошкодять газонокосарки, кушорізи та інше обладнання.
Дивіться інструкцію з експлуатації фільтр-насоса для отримання додаткових попереджень та інструкцій.
- Ризик серйозних травм: не намагайтеся збирати басейн за сильного вітру.

Виберіть місце на відкритому повітрі для басейну, враховуючи такі вимоги:

1. Площа, де буде встановлено басейн, має бути **абсолютно рівною та горизонтальною**. Не встановлюйте басейн на схилі або похилій поверхні.
2. Поверхня ґрунту має бути ущільненою та досить міцною, щоб витримувати тиск і вагу повністю встановленого басейну. Не збирайте басейн на грязі, піску, м'якому або пухкому ґрунті.
3. Не збирайте басейн на палубі, балконі або платформі, які можуть обвалитися під вагою наповненого басейну.
4. Басейн потребує щонайменше 4 футів вільного простору навколо басейну від предметів, на які дитина може залізти, щоб отримати доступ до басейну.
5. Трава під басейном буде пошкоджена. Розбризкування хлорованої води з басейну може пошкодити навколишню рослинність.
6. Спочатку усуньте всі агресивні трави. Деякі види трави, такі як Сент-Огюстин і Бермуди, можуть проростати крізь підкладку. Трава, що проростає крізь підкладку, не є дефектом виробництва і не покривається гарантією.
7. Площа повинна забезпечувати дренаж води з басейну після кожного використання та/або для тривалого зберігання басейну.

ВАЖЛИВО

Перш ніж дозволити комусь користуватися басейном, проведіть сімейну нараду. Встановіть набір правил, які включають, як мінімум, важливі правила безпеки та загальну інформацію про безпеку на воді, наведеному в цьому посібнику. Регулярно переглядайте ці правила з усіма користувачами басейну, включаючи гостей.

МОНТАЖ БАСЕЙНУ (продовження)

Можливо, ви придбали цей басейн з фільтрувальним насосом Intex Krystal Clear™. Насос має власний окремий набір інструкцій з монтажу. Спочатку зберіть басейн, а потім встановіть фільтр-насос.

Орієнтовний час збірки 30-60 хвилин. (Зверніть увагу, що час збірки є лише приблизним, і досвід збірки може відрізнятись.)

1. Підготовка лайнера

- Знайдіть рівну, рівну ділянку, яка вільна від каменів, гілок або інших гострих предметів, які можуть проколоти лайнер басейну або спричинити травму.
- Відкрийте коробку, що містить лайнер, з'єднання, ніжки тощо, дуже обережно, оскільки цю коробку можна використовувати для зберігання басейну в зимові місяці або коли він не використовується.

- Вийміть підкладку (8) (якщо вона входить до комплекту) і розстеліть її на очищеній ділянці. Потім вийміть лайнер (6) і розстеліть його на підкладці, направивши зливний клапан у бік дренажної зони. Розмістіть зливний клапан далі від будинку. Дозвольте сонцю зігріти лайнер перед тим, як вставляти балки (5) в отвори рукавів.

ВАЖЛИВО: Завжди встановлюйте басейн щонайменше з двома особами. Не тягніть підкладку по землі, оскільки це може призвести до пошкодження підкладки та витоків басейну (див. малюнок 1).

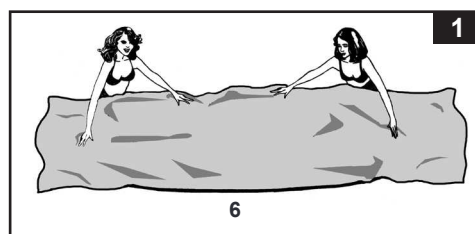

- Під час встановлення цієї підкладки басейну направте з'єднання шланга або отвори в напрямку джерела електроенергії. Зовнішній край басейну повинен бути в межах досяжності електричного з'єднання насоса.

2. Збірка горизонтальних балок

- Ніжки каркасного басейну (7) та балки (5) поділяються на дві групи. Більші діаметри - це горизонтальні балки, які вставляються (штохваються) в отвори рукавів у верхній частині підкладки. Менші діаметри - це вертикальні ніжки. І ці ніжки, і балки вставляються в T-подібні з'єднання (3).

ПРИМІТКА: Перед тим, як вставляти горизонтальні балки в рукав підкладки басейну, посипте на них трохи тальку. Це зробить зняття балок з підкладки легшим під час розбирання басейну.

- Починаючи з будь-якого місця, але завжди рухаючись в одному напрямку, вставте горизонтальну балку в рукав. Після того, як балка буде встановлена в центрі, візьміть один з T-подібних з'єднань і приєднайте його до одного кінця балки. Вставте балку міцно в T-подібне з'єднання. Повторіть цю процедуру по колу, доки всі балки та з'єднання не будуть з'єднані (див. малюнки 2.1 & 2.2).

ПРИМІТКА: Важливо почати з одного місця і працювати в одному напрямку до останнього кріплення. Не починайте з кількох місць, оскільки це ускладнить з'єднання останніх балок і з'єднань.

Останнє з'єднання може бути важко завершити. Ви можете це зробити, якщо спочатку одночасно піднімете останній стик і балку приблизно на 2 дюйми (5 см). Тепер вставте балку в з'єднання, одночасно опускаючи деталі в потрібне положення. Балка легко ввійде в стик (див. малюнок 2.3). Переконайтеся, що останній стик повністю з'єднаний, перш ніж переходити до з'єднання ніжок.

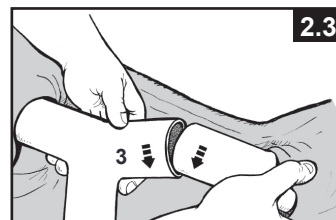
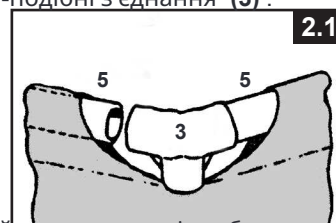

МОНТАЖ БАСЕЙНУ (продовження)

3. Збірка вертикальних ніжок

• Для 8' x 20" (244 см x 51 см):

- Спочатку прикріпіть кінцевий ковпачок ніжки (4) до нижньої частини кожної ніжки (7). Зібрані балки та Т-подібні з'єднання лежать на землі, вставте верхню частину ніжки в нижню частину Т-подібного з'єднання (3) (див. малюнок 3.1). Продовжуйте процес з усіма вертикальними ніжками. ПРИМІТКА: Цей розмір басейну не комплектується повним центральним поясом.
- Підніміть збірку балок і переконайтеся, що всі ніжки знаходяться у вертикальному положенні (див. малюнок 3.2). Натисніть на всі Т-подібні з'єднання вниз, щоб переконаватися, що вони надійно з'єднані з ніжками.

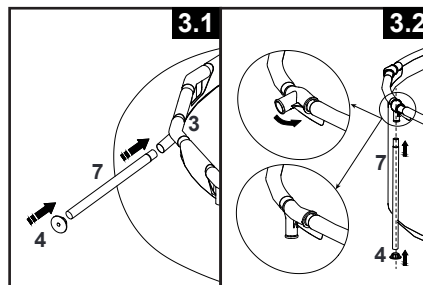

• Для розмірів від 10' (305 см) і вище:

- Спочатку прикріпіть кінцевий ковпачок ніжки (4) до нижньої частини кожної ніжки (7). Зібрані балки та Т-подібні з'єднання лежать на землі, вставте одну вертикальну ніжку в петлю пояса, розташовану в середині басейну, і вставте верхню частину ніжки в нижню частину Т-подібного з'єднання (3) (див. малюнок 3.3). Продовжуйте процес з усіма вертикальними ніжками.
- Підніміть балку та переконайтеся, що всі ніжки знаходяться у вертикальному положенні (див. малюнок 3.4). Натисніть на всі Т-подібні з'єднання вниз, щоб переконаватися, що вони надійно з'єднані з ніжками.

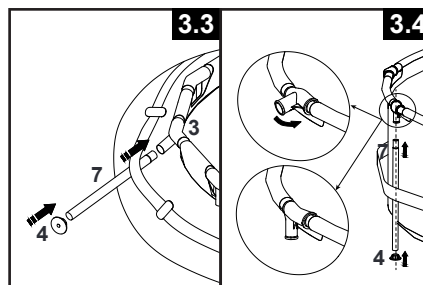

- Обережно потягніть, у напрямку назовні, низ ніжки, переконавшись, що ніжка вертикальна та перпендикулярна до рівного ґрунту.

4. Наповнення басейну

- Наступне стосується підкладів басейну з шланговими з'єднувачами (басейни 16' (488см) & нижче). Якщо басейн був придбаний без фільтрувального насоса, вставте два з трьох заглушок (10) в чорні розетки фільтрувального насоса. Зробіть це зсередини басейну, щоб вода не витікала під час наповнення. Якщо басейн був придбаний з фільтрувальним насосом, спочатку прочитайте інструкцію з експлуатації фільтрувального насоса Krystal Clear™ та потім перейдіть до наступного кроку встановлення.
- Перед наповненням басейну водою переконайтеся, що зливний клапан всередині басейну закритий, а зливна кришка зовні щільно закручена. Наповніть басейн не більше ніж на 1 дюйм (2,5 см) води. Перевірте чи вода рівна.
- ВАЖЛИВО:** Якщо вода в басейні тече в один бік, басейн не повністю рівний. Встановлення басейну на нерівній поверхні призведе до того, що басейн нахилиться, що призведе до випинання матеріалу бічної стінки та можливого обвалення басейну. Якщо басейн не повністю рівний, ви повинні злити воду з басейну, вирівняти ділянку або перемістити басейн в інше місце, яке є рівним, і знову наповнити басейн, дотримуючись наведених вище інструкцій.
- Вирівняйте зморшки на нижньому шарі (зсередини басейну), штовхаючи назовні місце, де зустрічаються дно басейну та боки басейну. Або, (ззовні басейну) дістаньтеся до боку басейну, візьміться за дно басейну і потягніть назовні. Якщо тканина для підлоги викликає зморшки, попросіть 2 людей потягнути з протилежних сторін, щоб усунути всі зморшки. Використовуйте належним чином зібрану драбину басейну при вході або виході з басейну під час цього процесу. Також переконайтеся, що всі ніжки вертикальні та перпендикулярні до землі.
- Наповніть басейн водою до рівня трохи нижче за рівень рукава (див. малюнок 4).

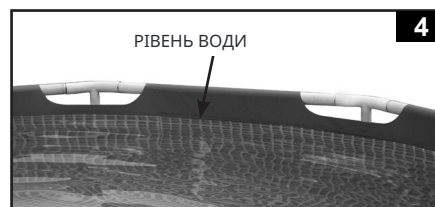

ОБСЛУГОВУВАННЯ БАСЕЙНУ ТА ХІМІКАТИ



УВАГА

ПАМ'ЯТАЙТЕ

- Захистіть усіх, хто перебуває в басейні, від можливих захворювань, пов'язаних з водою, підтримуючи воду в басейні чистою та знезараженою. Не ковтайте воду з басейну. Завжди дотримуйтесь правил гігієни.
- Тримайте свій басейн чистим та прозорим. Дно басейну має бути видно ззовні бар'єру басейну в будь-який час.
- Тримайте дітей подалі від чохла для басейну, щоб уникнути заплутування, утоплення або інших серйозних травм.

Обслуговування води

Обслуговування належного балансу води шляхом відповідного використання дезінфікуючих засобів є найважливішим фактором для максимального терміну служби та зовнішнього вигляду підкладки, а також для забезпечення чистої, здорової та безпечної води. Правильна техніка важлива для тестування води та обробки води в басейні. Зверніться до свого фахівця з басейнів щодо хімікатів, наборів для тестування та процедур тестування. Обов'язково прочитайте та дотримуйтесь письмових інструкцій від виробника хімікатів.

1. Ніколи не допускайте контакту хлору з відри з водою, а потім додайте його у воду басейну. Так само з рідким хлором; негайно і ретельно змішайте його з водою басейну.
2. Ніколи не змішуйте хімікати разом. Додавайте хімікати у воду в басейні окремо. Ретельно розчиніть кожен хімікат, перш ніж додавати інший у воду.
3. Для підтримки чистоти води в басейні доступні скімер для басейну Intex та пилосос для басейну Intex. Зверніться до свого дилера басейнів щодо цих аксесуарів для басейну.
4. Не використовуйте мийку високого тиску для очищення басейну.

ВИРІШЕННЯ ПРОБЛЕМ

ПРОБЛЕМА	ОПИС	ПРИЧИНА	РІШЕННЯ
ВОРОСОСЛІ	<ul style="list-style-type: none"> • Зелена вода. • Зелені або чорні плями на підкладці басейну. • Підкладка басейну слизька і/або має неприємний запах. 	<ul style="list-style-type: none"> • Рівень хлору та pH потрібно відрегулювати. 	<ul style="list-style-type: none"> • Суперхлорування з шоковою обробкою. Відрегулюйте рівень pH до рекомендованого рівня, який рекомендує ваш магазин басейнів. • Пропилососьте дно басейну. • Підтримуйте належний рівень хлору.
ЗАБАРВЛЕНА ВОДА	<ul style="list-style-type: none"> • Вода стає синьою, коричневою або чорною, коли перший раз обробляється хлором. 	<ul style="list-style-type: none"> • Мідь, залізо або марганець у воді окислюються доданим хлором. 	<ul style="list-style-type: none"> • Відрегулюйте рівень pH до рекомендованого рівня. • Запустіть фільтр, доки вода не стане прозорою. • Регулярно замінійте картридж.
ПЛАВАЮЧІ РЕЧОВИНИ У ВОДІ	<ul style="list-style-type: none"> • Вода каламутна або молочна. 	<ul style="list-style-type: none"> • "Жорстка вода", що виникає через занадто високий рівень pH. • Вміст хлору низький. • Інородні речовини у воді. 	<ul style="list-style-type: none"> • Відрегулюйте рівень pH. Зверніться до свого дилера басейнів за порадою. • Перевірте правильний рівень хлору. • Очистіть або замініть фільтруючий картридж.
ХРОНІЧНИЙ НИЗЬКИЙ РІВЕНЬ ВОДИ	<ul style="list-style-type: none"> • Рівень нижчий, ніж на попередній день. 	<ul style="list-style-type: none"> • Розрив або дірка в підкладці басейну або шлангах. 	<ul style="list-style-type: none"> • Відремонтуйте за допомогою набору для латок. • Затягніть усі кришки вручну. • Замініть шланги.
ОСАД НА ДНІ БАСЕЙНУ	<ul style="list-style-type: none"> • Бруд або пісок у басейні floor. 	<ul style="list-style-type: none"> • Інтенсивне використання, входження і вихід з басейну. 	<ul style="list-style-type: none"> • Використовуйте пилосос для басейну Intex, щоб очистити дно басейну.
ПОВЕРХНЄВІ ЗАБРУДНЕННЯ	<ul style="list-style-type: none"> • Листя, комахи тощо. 	<ul style="list-style-type: none"> • Басейн занадто близько до дерев. 	<ul style="list-style-type: none"> • Використовуйте скімер для басейну Intex.

ОБСЛУГОВУВАННЯ ТА ЗЛИВ БАСЕЙНУ

⚠ УВАГА

ЗАВЖДИ ДОДЕРЖУЙТЕ ВКАЗІВКИ ВИРОБНИКА ХІМІКАТІВ, ТА ПОПЕРЕДЖЕННЯ ПРО ЗДОРОВ'Я ТА НЕБЕЗПЕКУ.

Не додавайте хімікати, якщо в басейні хтось знаходиться. Це може спричинити подразнення шкіри або очей. Концентровані розчини хлору можуть пошкодити підкладку басейну. В жодному разі Intex Recreation Corp., Intex Development Co. Ltd., їхні пов'язані компанії, уповноважені агенти та сервісні центри, роздрібні продавці або працівники не несуть відповідальності перед покупцем або будь-якою іншою стороною за витрати, пов'язані з втратою води в басейні, хімікатів або пошкодженням водою. **Тримайте запасні фільтруючі картриджі під рукою. Заміняйте картриджі кожні два тижні.** Ми рекомендуємо використовувати фільтрувальний насос Krystal Clear™ Intex для всіх наших наземних басейнів.

НАДМІРНИЙ ДОЩ: Щоб уникнути пошкодження басейну та переповнення, негайно злийте дощову воду, яка призводить до того, що рівень води вищий за максимальний.

Як злити воду з басейну та зберігати його протягом тривалого часу

1. Перевірте місцеві правила щодо конкретних інструкцій щодо утилізації води з басейну.
2. Переконайтеся, що зливний клапан всередині басейну закритий.
3. Зніміть кришку зі зливного клапана на зовнішній стінці басейну.
4. Приєднайте жіночий кінець садового шланга до зливного з'єднувача (1).
5. Помістіть інший кінець шланга в місце, де вода може безпечно стікати від будинку та інших розташованих поблизу споруд.
6. Приєднайте зливний з'єднувач до зливного клапана. **ПРИМІТКА: Зливний з'єднувач відкриє зливний клапан всередині басейну, і вода почне стікати негайно.**
7. Коли вода перестане стікати, почніть піднімати басейн з боку, протилежного зливу, спрямовуючи будь-яку залишкову воду до зливу та повністю спустошуючи басейн.
8. Від'єднайте шланг та адаптер після завершення.
9. Вставте зливний клапан назад у зливний клапан на внутрішній стороні басейну для зберігання.
10. Поставте кришку зливу на зовнішню сторону басейну.
11. Зробіть зворотну процедуру збирання, щоб розібрати басейн, і зніміть усі з'єднувальні частини.
12. Переконайтеся, що басейн і всі деталі повністю висохли перед зберіганням. Висушіть підкладку на сонці, поки вона повністю не висохне, перш ніж складати (див. малюнок 5). Посипте трохи тальку, щоб запобігти склеюванню вінілу та поглинути будь-які залишки пропущеного.
13. Створіть квадратну форму. Починаючи з одного боку, складіть одну шосту частину підкладки на себе двічі. Зробіть те саме на протилежному боці (див. малюнки 6.1 & 6.2).
14. Після того, як ви створили дві протилежні складені сторони, просто складіть одну поверх іншої, як закриття книги (див. малюнки 7.1 & 7.2).
15. Складіть два довгих кінці до середини (див. малюнок 8).
16. Складіть один поверх іншого, як закриття книги, і нарешті ущільніть підкладку (див. малюнок 9).
17. Зберігайте підкладку та аксесуари в сухому, контрольованому за температурою, між 32 градусами за Фаренгейтом (0 градусів за Цельсієм) і 104 градусами за Фаренгейтом (40 градусів за Цельсієм), місці зберігання.
18. Оригінальну упаковку можна використовувати для зберігання.

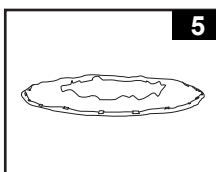

5

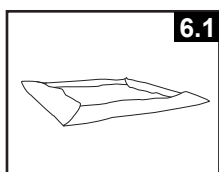

6.1

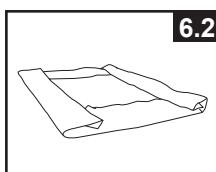

6.2

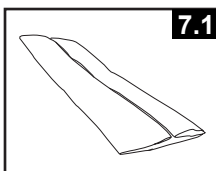

7.1

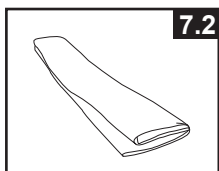

7.2

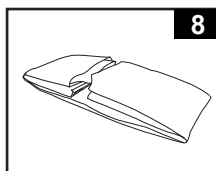

8

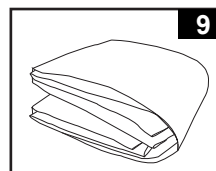

9

ЗИМОВА ПІДГОТОВКА

Зимова консервація наземного басейну

Після використання ви можете легко злити та зберігати свій басейн у безпечному місці. Ви повинні злити воду, розібрати та належним чином зберігати басейн, коли температура опускається нижче 41 градуса за Фаренгейтом (5 градусів за Цельсієм), щоб запобігти пошкодженню басейну та пов'язаних компонентів льодом. Пошкодження льодом може призвести до раптового розриву підкладки або обвалення басейну. Також дивіться розділ «Як злити воду з басейну».

Якщо температура у вашому регіоні не опускається нижче 41 градуса за Фаренгейтом (5 градусів за Цельсієм), і ви вирішили залишити басейн на вулиці, підготуйте його наступним чином: 1.

Ретельно очистіть воду в басейні. Якщо тип басейну - Easy Set Pool або Oval Frame Pool, переконайтеся, що верхнє кільце належним чином надуте.

2. Зніміть скімер (якщо застосовується) або будь-які аксесуари, прикріплені до різьбового з'єднувача фільтра. Замініть сітку фільтра, якщо це необхідно. Переконайтеся, що всі деталі аксесуарів чисті та повністю сухі перед зберіганням.
3. Закрийте вхідний та вихідний отвори зсередини басейну заглушкою, що додається (розміри 16" та менше). Закрийте впускний і випускний клапани (розміри 17" і більше).
4. Зніміть драбину (якщо вона є) і зберігайте в безпечному місці. Переконайтеся, що драбина повністю висохла перед зберіганням.
5. Зніміть шланги, які з'єднують насос і фільтр з басейном.
6. Додайте відповідні хімікати для зимового періоду. Зверніться до місцевого дилера басейнів щодо того, які хімікати слід використовувати та як їх використовувати. Це може значно відрізнятись в залежності від регіону.
7. Накрийте басейн чохлам Intex. **ВАЖЛИВЕ ЗАУВАЖЕННЯ: ЧОХОЛ ДЛЯ БАСЕЙНУ INTEX НЕ Є ЗАХИСНИМ ЧОХЛОМ.**
8. Очистіть і злийте насос, корпус фільтра та шланги. Видаліть і викиньте старий фільтруючий картридж. Зберігайте запасний картридж для наступного сезону.
9. Занесіть насос і деталі фільтра в приміщення та зберігайте в безпечному та сухому місці, бажано при температурі від 0 градусів Цельсія до 40 градусів Цельсія.

ЗАГАЛЬНА БЕЗПЕКА НА ВОДІ

Водні розваги - це і веселощі, і терапія. Однак, вони пов'язані з невід'ємними ризиками травм та смерті. Щоб зменшити ризик травм, уважно прочитайте та дотримуйтесь усіх попереджувальних написів та інструкцій, що стосуються продукту, упаковки та вкладиша. Однак, пам'ятайте, що попереджувальні написи, інструкції та правила безпеки, що стосуються продукту, охоплюють деякі поширені ризики водних розваг, але не охоплюють усі ризики та небезпеки.

Для додаткових заходів безпеки ознайомтеся також із наступними загальними правилами, а також правилами, що надаються національно визнаними організаціями з безпеки:

- Вимагайте постійного нагляду. Дорослі, які мають відповідні навички, повинні бути призначені "рятувальниками" або спостерігачами за водою, особливо коли діти знаходяться в басейні та біля нього.
- Навчіться плавати.
- Приділіть час, щоб навчитися надавати першу допомогу та серцево-легеневу реанімацію.
- Інструкуйте всіх, хто наглядає за користувачами басейну, про потенційні небезпеки басейну та про використання захисних пристроїв, таких як замкнені двері, бар'єри тощо.
- Інструкуйте всіх користувачів басейну, включаючи дітей, про те, що робити в разі надзвичайної ситуації.
- Завжди використовуйте здоровий глузд і добру розсудливість, насолоджуючись будь-якою водною діяльністю.
- Наглядайте, наглядайте, наглядайте.

ОБМЕЖЕНА ГАРАНТІЯ

Ваш басейн Intex виготовлений з використанням найякісніших матеріалів та майстерності. Всі продукти Intex були перевірені та визнані вільними від дефектів до виходу з фабрики. Ця обмежена гарантія поширюється лише на басейн Intex.

Ця обмежена гарантія є додатковою до ваших законних прав та засобів правового захисту, а не заміною їм. У тій мірі, в якій ця гарантія суперечить будь-яким вашим законним правам, вони мають пріоритет. Наприклад, закони про захист прав споживачів у всьому Європейському Союзі надають законні гарантійні права в додаток до покриття, яке ви отримуєте від цієї обмеженої гарантії: для отримання інформації про закони про захист прав споживачів у всьому ЄС, відвідайте веб-сайт Європейського центру споживачів за адресою http://ec.europa.eu/consumers/ecc/contact_en/htm.

Умови цієї обмеженої гарантії застосовуються лише до першого покупця і не є передатними. Ця обмежена гарантія дійсна протягом зазначеного нижче періоду з дати першої роздрібної покупки. Зберігайте оригінальний чек про покупку разом з цим документом, оскільки доказ покупки буде потрібний і повинен супроводжувати гарантійні претензії, інакше обмежена гарантія буде недійсною.

Гарантія на басейн і каркас - 1 рік

Якщо ви виявите дефект виробництва в басейні Intex протягом гарантійного періоду, зверніться до відповідного сервісного центру Intex, зазначеного на окремому аркуші «Авторизовані сервісні центри». Якщо товар повернуто відповідно до вказівок сервісного центру Intex, сервісний центр огляне товар і визначить обґрунтованість претензії. Якщо товар охоплений умовами гарантії, товар буде відремонтовано або замінено на такий самий або аналогічний товар (на розсуд Intex) безкоштовно для вас.

Крім цієї гарантії та інших законних прав у вашій країні, ніякі інші гарантії не передбачаються. Наскільки це можливо у вашій країні, ні в якому разі Intex не несе відповідальності перед вами або будь-якою третьою стороною за прямі або непрямі збитки, що виникли внаслідок використання вашого басейну Intex, або дій Intex або її агентів та працівників (включаючи виробництво продукту). Якщо ваша країна не дозволяє виключення або обмеження випадкових або непрямих збитків, це обмеження або виключення не застосовується до вас.

Ви повинні звернути увагу, що ця обмежена гарантія не поширюється на такі випадки:

- Якщо басейн Intex піддається недбалості, ненормальному використанню або застосуванню, аварії, неправильній експлуатації, неправильному обслуговуванню або зберіганню.
- Якщо басейн Intex піддається пошкодженню внаслідок обставин, що не залежать від Intex, включаючи, але не обмежуючись, проколи, розриви, стирання, звичайний знос і пошкодження, спричинені впливом вогню, повені, замерзання, дощу або інших зовнішніх сил навколишнього середовища;
- До деталей і компонентів, які не продаються Intex; і/або
- До несанкціонованих змін, ремонту або розбирання басейну Intex будь-ким, крім персоналу сервісного центру Intex.

Витрати, пов'язані з втратою води в басейні, хімікатів або пошкодженням водою, не покриваються цією гарантією. Травми або пошкодження будь-якого майна або особи не покриваються цією гарантією.

Уважно прочитайте інструкцію з експлуатації та дотримуйтеся усіх інструкцій щодо належної експлуатації та обслуговування вашого басейну Intex. Завжди оглядайте свій продукт перед використанням. Ця обмежена гарантія буде недійсною, якщо не дотримуватися інструкцій з експлуатації.